

MICRO Universal-Spannfutter 340

ISO 7388-1, Form AD (ehem. DIN 69871-AD)

ISO 7388-2 (JIS B6339) Kühlmittelzufuhr gemäß ISO 7388-2, Form JD

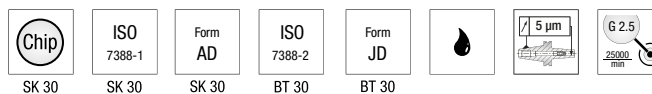
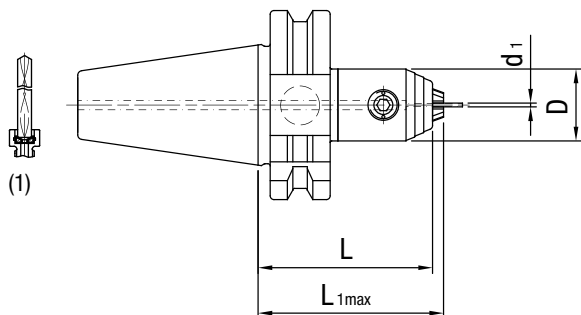

| Nenngröße Schaft | WTE Norm | Spannbereich | Baumaße | | | Gewicht [kg] | Bestell-Bezeichnung | Bestell-Nr. |
|---------------------|-------------|--------------|---------|----|----|-----------------|---------------------|-------------|
| | | | d_1 | D | L | | | |
| SK 30 | WTE 03 | 0.2-3.4 | 19 | 45 | 48 | 0.41 | 15.236.30.03.Z | 30439744 |
| BT 30 | WTE 03 | 0.2-3.4 | 19 | 48 | 51 | 0.47 | 22.236.30.03.Z | 30439751 |

(1) Dichtscheibe WTE 03 (\varnothing 0.5 mm) im Bohrfutterkopf eingebaut, für Kühlmittelbohrer \varnothing 0.7-3.4 mm mit glattem Schaft nach DIN 6535 Form HA.

MICRO Universal-Spannfutter 340

DIN 69893-A

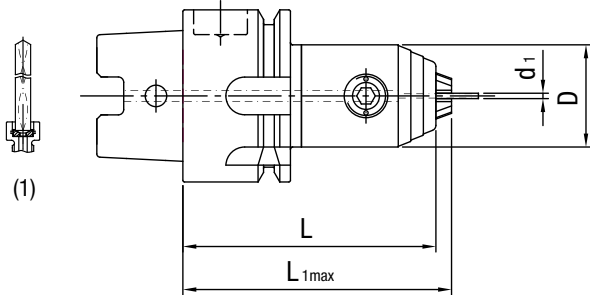

| Nenngröße HSK-A | WTE Norm | Spannbereich | Baumaße | | | Gewicht [kg] | Bestell-Bezeichnung | Bestell-Nr. |
|--------------------|-------------|--------------|----------------|----|----|-----------------|---------------------|-------------|
| | | | d ₁ | D | L | | | |
| 32 | WTE 03 | 0.2-3.4 | 19 | 46 | 49 | 0.16 | 16.236.32.03.Z | 30439728 |
| 40 | WTE 03 | 0.2-3.4 | 19 | 46 | 49 | 0.24 | 16.236.40.03.Z | 30439736 |
| 50 | WTE 03 | 0.2-3.4 | 19 | 52 | 55 | 0.43 | 16.236.50.03.Z | 30439739 |
| 63 | WTE 03 | 0.2-3.4 | 19 | 52 | 55 | 0.7 | 16.236.63.03.Z | 30633696 |

(1) Dichtscheibe WTE 03 (ø 0.5 mm) im Bohrfutterkopf eingebaut, für Kühlkanalbohrer ø 0.7-3.4 mm mit glattem Schaft nach DIN 6535 Form HA.

MICRO Universal-Spannfutter 340

DIN 69893-E

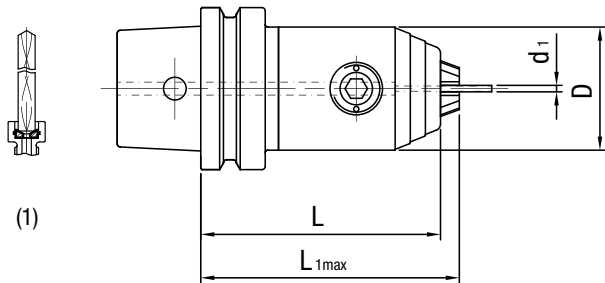

| Nenngröße HSK-E | WTE Norm | Spannbereich | Baumaße | | | Gewicht [kg] | Bestell-Bezeichnung | Bestell-Nr. |
|--------------------|-------------|--------------|----------------|----|----|-----------------|---------------------|-------------|
| | | | d ₁ | D | L | | | |
| 25 | WTE 03 | 0.2-3.4 | 19 | 37 | 40 | 0.1 | 18.236.25.03.Z | 30439663 |
| 32 | WTE 03 | 0.2-3.4 | 19 | 46 | 49 | 0.17 | 18.236.32.03.Z | 30439686 |
| 40 | WTE 03 | 0.2-3.4 | 19 | 46 | 49 | 0.25 | 18.236.40.03.Z | 30439722 |
| 50 | WTE 03 | 0.2-3.4 | 19 | 52 | 55 | 0.44 | 18.236.50.03.Z | 30564786 |

(1) Dichtscheibe WTE 03 (ø 0.5 mm) im Bohrfutterkopf eingebaut, für Kühlkanalbohrer ø 0.7-3.4 mm mit glattem Schaft nach DIN 6535 Form HA.